



Буклетмейкер Bulros T-01

Руководство по эксплуатации



Bulros

Наименование и местонахождение изготовителя:
HANGZHOU FUYANG WUHAO OFFICE EQUIPMENT CO., LTD
NO. 348 HENGLIANGTING ROAD, FUYANG HANGZHOU, ZHEJIANG, CHINA
Импортер: ООО «ПластИндустрия»
Россия, 129337, г Москва, шоссе Ярославское, дом 1, строение 1, комната 6
E-mail: victor@bulros.ru
Дата изготовления: нанесено на упаковке или изделии
Сделано в Китае

1. Общее назначение аппарата

Брошюровщик Т-01 предназначен для изготовления брошюр. Он выполняет автоматическую фальцовку блока листов (одиночный сгиб) и его прошивку металлическими скрепками по заданным параметрам. Благодаря компактным размерам и простоте использования, это идеальный выбор для офиса.

2. Инструкции по технике безопасности

- ◆ Используйте электропитание, подходящее для аппарата.
- ◆ Используйте стандартные скобы и бумагу.
- ◆ Когда фальцуете книгу, немедленно поднимите рычаг по часовой стрелке, иначе сломается шестерёнка.
- ◆ Не засовывайте руки под степлер во время переплета книги.
- ◆ Не трогайте ролик для фальцовки бумаги во время работы машины.

3. Внешний вид и описание

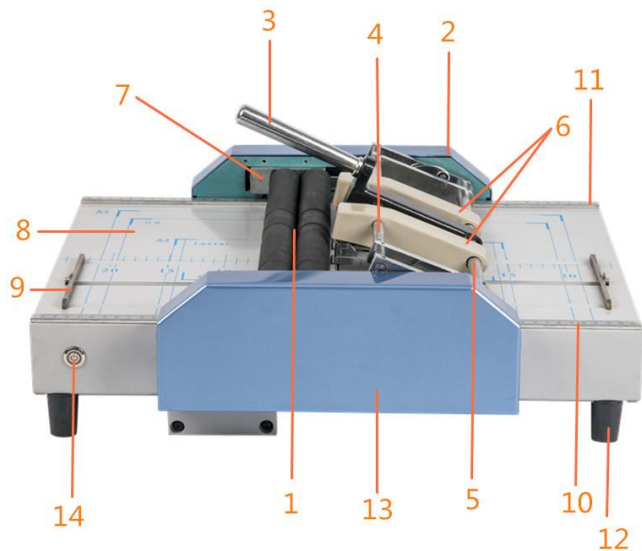

- 1. ролик для фальцовки бумаги
- 2. задняя панель
- 3. вспомогательный рычаг
- 4. рычаг
- 5. основной рычаг
- 6. степлер
- 7. роликовая стойка
- 8. разметка
- 9. упор
- 10. линейка
- 11. линейка
- 12. ножи
- 13. крышка
- 14. включатель

4. Порядок работы

1) Подготовка к работе

- ◆ Установите рычаг.
- ◆ Установите степлер.
- ◆ Проверьте, что все компоненты машины движутся плавно.

2) Процесс работы

- A.** Выберите основу для переплёта (используйте переднюю и заднюю линейки как основу согласно инструкции на панели).
- B.** Выберите положение степлера согласно размеру бумаги.
- C.** Зафиксируйте положение бумаги, двигая защитную пластинку для бумаги (одна сторона бумаги должна быть плотно прижата, а две другие стороны должны быть прижаты защитной пластинкой).
- D.** Возьмитесь за рычаг и опустите его, книга будет переплетена.
- E.** Возьмитесь за рычаг правой рукой и поверните его по часовой стрелке для фальцовки.
- F.** После работы снимите все детали машины и почистите её.

5. Техническое обслуживание и уход

- A)** Чистите машину после ежедневной работы.
- B)** Раз в 3 месяца смазывайте трущиеся детали механизма.

Основные технические данные

Размер бумаги	Макс. 315x435 мм Мин. 148x210 мм
Макс. кол-во пробиваемых листов	20 листов (80 г/м²)
Макс. кол-во фальцуемых листов	14 листов (80 г/м²)
Напряжение	220 В /0,5 А/50 Гц
Мощность	60 Вт
Габариты	В150xШ420xД500 мм
Вес нетто	15 кг

* При неполадках в работе не осуществляйте ремонт самостоятельно, обращайтесь в сервисную службу указанную в гарантийном талоне. В аппарате нет деталей, которые мог бы привести в порядок покупатель.

* Перемещать аппарат необходимо в горизонтальном положении не допуская встряски и попадания влаги.